

MULTIPRESS

MP 1400 / 1900 / AK



POTTINGER

Entsorgungstechnik

Återvinningsteknik | Tecnicos de reciclaje

Tecnologias ambientais



MULTIPRESS

Det ekonomiska resultatet...



DI Klaus Pöttinger
Direttore Generale
Administrador

... beror helt och hållet på om kunden är nöjd eller ej. Kundens krav är avgörande faktorer. Återvinningsbranschens specialister kräver att vi tillhandahåller ekonomiskt och funktionellt hållbara lösningar för att ge dem den bästa lösningen för användaren.

Pöttinger och RoDAB har tillsammans med företag som är ledande transport och återvinningsföretag utvecklat en modulbaserad komprimator som enkelt och kostnadseffektivt på plats kan anpassas för olika företags behov. Tillbehör kan lätt monteras. Byt mellan olika utformning av inkastrattar och olika storlekar. Effektiv komprimering och enkelt användande och hantering är kännetecknet för RoDAB Multipress Komprimatorer.

Éxito económico ...

... de una empresa depende de la satisfacción de sus clientes. Las necesidades del cliente son los factores determinantes en ello. Especialmente las empresas eliminadora de basuras exigen de nosotros que ofrecemos soluciones rentables y funcionales que les procuren ventajas de competencia. En cooperación con empresas eliminadoras de basuras importantes de Europa Pöttinger ha desarrollado autocompactadores con estructura modular que pueden ser adaptados flexiblemente y de manera eficaz en cuanto a los gastos a los hechos locales.

Equipos adicionales que son reequipable y variantes de la tolva, bocas de alimentación grandes, compactación eficaz y manejo confortable son emblema de los autocompactadores MULTIPRESS.



"Pöttingers komprimatorer är utmärkande för deras höga kvalitet och pålitliga teknik. Vi är mycket nöjda!" Christian Mueller, Onyx Switzerland.

"Alta calidad y la técnica fiable marcan los compactadores de Pöttinger. Estamos muy contentos!" Christian Müller, Onyx Suiza.

"A alta qualidade e a fiabilidade técnica distinguem os compactadores Pöttinger. Estamos bastante satisfeitos!" Christian Müller, Onyx Schweiz

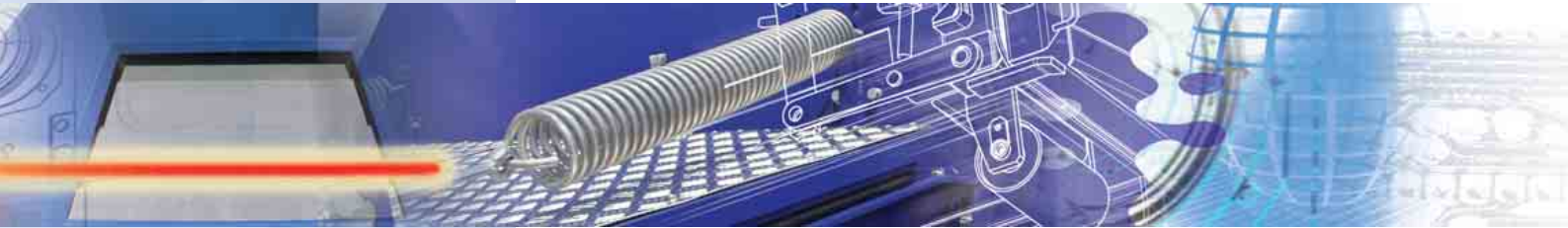

O sucesso económico ...

... de uma empresa depende da satisfação dos seus clientes. As necessidades dos clientes são, assim, os factores determinantes. Os especialistas em resíduos exigem que lhes ofereçamos soluções económicas e funcionais que lhes proporcionem vantagens competitivas. Em cooperação com as mais importantes empresas de eliminação de resíduos europeias, a Pöttinger desenvolveu um compactador monobloco, que, por ser flexível e eficiente a nível de custos, se pode adaptar a diversas realidades. Equipamentos fáceis de montar e desmontar e variedade de tipos de tremonha, grandes aberturas de carga, compressão eficiente e facilidade de utilização são as características do nosso contentor MULTIPRESS.

"Komprimatorerna kan snabbt modifieras så att vi direkt kan anpassa maskinen till varje enskild kunds krav." Bernd Struve, Cleanaway Hamburg.

"La máquina es rápidamente reequipable, por eso podemos reaccionar de prisa a las exigencias individuales de los clientes." Bernd Struve, Cleanaway, Hamburgo

"A máquina pode ser facilmente modificada, por isso podemos responder rapidamente às exigências individuais dos clientes." Bernd Struve, Cleanaway Hamburg.



När Du behöver mångsidighet

Quando flexibilidad es requerida

Quando necessita de flexibilidade

Investeringar behöver planeras noga. Lönsamhetskalkyl är den magiska formeln. MULTIPRESS komprimatorer ger ett gott bidrag till lönsamheten tack vare att modulsystemet gör det möjligt att enkelt använda komprimatorer på olika ställen. Programmet innefattar både mobila och stationära komprimatorer. På detta sätt kan vi förse våra kunder med skräddarsydda lösningar för återvinning inom olika områden som stormarknader, butiker, industri, grossister, försäkringsbolag, banker, kommuner och bostadsområden – år efter år.

Inversiones deben ser bien pensadas. Amortización es la palabra mágica. Los compactadores MULTIPRESS contribuyen a la reducción de gastos por su estructura modular con aquella el contenedor puede ser adaptado fácilmente a lugares diferentes. Pöttinger tiene en su gama de productos tanto autocompactadores móviles como prensas estáticas. Con ello podemos ofrecer soluciones de eliminación de basura hechas a medida para comercio, empresas medianas, industria, bancos, asociaciones y municipios – más allá de años.

Os investimentos têm que ser bem pensados. A amortização é, assim, a palavra mágica. Os contentores MULTIPRESS fornecem um importante contributo para a redução de custos através da sua disposição modular, que permite instalar facilmente o contentor em diversos locais. A Pöttinger apresenta tanto compactadores móveis como sistemas de compressão fixos. Deste modo, preocupamo-nos com soluções de eliminação de resíduos para comércio, indústria, bancos, associações e municípios – através dos anos.

Mångsidig utrustning att efterjustera och modifiera:

Equipos variables simplemente equipable o modificable:

Equipamentos fáceis de instalar e modificar:

Trattar: dessa trattar kan fästas med skruv för snabb och enkel anpassning för att passa vid olika återvinning på olika företag.

Tolva: Lo mismo da que carga por el suelo, desde la rampa o tolva multifuncional, con o sin tapa – adaptación rápida y sencilla a lugares de instalación diferentes por la versión atornillada.

Abertura de carga: É indiferente se o resíduo está no chão, numa rampa ou se o sistema é combinado, se com ou sem tampa – rápida e fácil adaptação a diferentes locais graças aos seus acessórios.



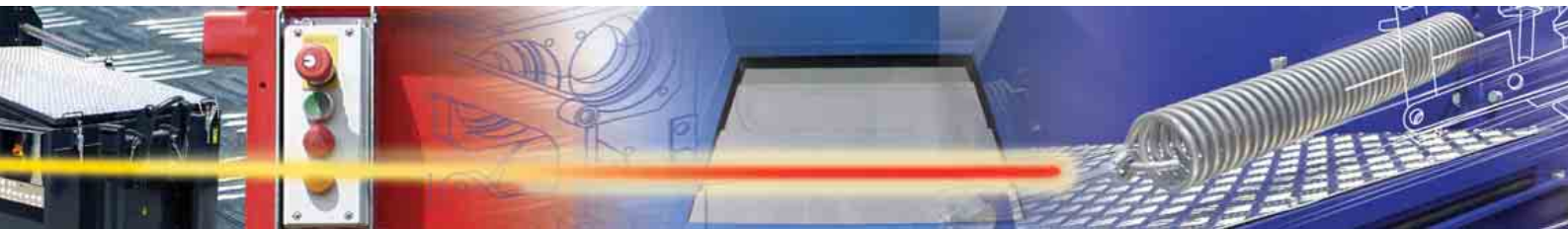

• **Lätt monterbara tillbehör:** Lyftkrok bak. (standard i Sverige), hjul (vikbara) fram. Fasta hjul fram är standard i Sverige.

Sistema de recogida enchufable: en la parte trasera gancho, en la parte delantera ruedas que se pliega hacia arriba al lado.

Sistema de recepção por encaixe: gancho de elevação na retaguarda, rodas à frente, que podem ser levantadas para os lados.



• **Drift:** fasskiftning och anslutning för fjärrkontroll är standard.

Komfortpaketet: "container full" varning skickas automatisk med SMS till entreprenören för tömning i god tid. Elektrisk öppning av locket som tillval och manövrering för kärlvändare.

Manejo: El inversor de la fase y la conexión para botonera independiente son estándar. El paquete de confort: Aviso de llenado automático por SMS para la recogida adaptada a las necesidades, sistema eléctrica para abrir la tapa y botón para elevador de contenedores.

Utilização: o comutador e as ligações por controlo remoto são standards. O pacote conforto: o sistema automático de informação de contentor cheio é enviado por SMS, para que o contentor seja esvaziado a tempo, a tampa de abrir eléctrica e o manipulador da báscula contentores.



• **Kärlvändare:** monteringslister är standard – ingen svetsning behövs för att eftermontera en kärlvändare.

Volteador de carros: con preinstalación hecha.

Báscula contentores: as placas de fixação pertencem ao equipamento standard – não é necessário soldar para instalar novos acessórios.



• **Tömningsdörren:** genom att enkelt flytta gångjärnen så ändras dörren från sidohängd till topphängd. Detta medför att komprimatorn kan tömmas på en förbränningsanläggning.

Puerta trasera o del maletero: Se puede cambiar la puerta que se abre lateralmente a una puerta del maletero que se abre hacia arriba remetiendo los pernos. Eso facilita el cambio a la eliminación en plantas incineradoras de basura.

Porta traseira: através de uma simples transformação, a porta de abertura lateral poderá tomar-se numa porta basculante. Isto facilita a descarga do contentor nas incineradoras.



Utökad funktion för krävande applikationer

Funcionalidad para altas exigencias

Funcionalidade para exigências elevadas

I många länder runtom i världen har Pöttinger ryktet som ett högpresterande familjeföretag som erbjuder innovativ teknologi.

En muchos países del mundo Pöttinger tiene la reputación de una empresa familiar potente con técnica innovadora. En el mercado aspiramos al liderazgo en tecnología. Una estrategia que requiere un pensamiento previsor y con mucho imaginación. Como empresa familiar somos más flexible y podemos realizar ideas buenas más rápido.

Em muitos países do mundo, a Pöttinger tem a fama de uma empresa familiar de alta capacidade que oferece inovação técnica. Nós ambicionamos continuar líderes no mercado da tecnologia. Esta estratégia pressupõe um pensamento de antecipação e imaginação do futuro. Como empresa familiar somos mais flexíveis e podemos também transformar mais rapidamente as boas ideias.

Stor inkasträtt:

Modell MP 1400: 1050 x 1860 mm => 1,4 m³ / slag

Modell MP 1900: 1450 x 1860 mm. => 1,9 m³ / slag

Tröskelsystemet (165 mm), återfjädringsfingrar och pressplattans slaglängd på 335 mm in i containern medför stor plats för nästa inmatning av avfall.

Boca de alimentación grande:

Tipo MP 1400: 1050 x 1860 mm => 1,4 m³/elevación

Tipo MP 1900: 1450 x 1860 mm => 1,9 m³/elevación

El sistema de retención "Trash holder" (165 mm), puás de retención y 335 mm de profundidad que mete dentro el pistón en el contenedor dejan libre la vía para la basura siguiente.

Grande abertura de carga:

Tipo MP 1400: 1050 x 1860 mm => 1,4 m³

Tipo MP 1900: 1450 x 1860 mm => 1,9 m³

O sistema de retenção "Trash holder" (165 mm), as pontas de retenção e o pistão de 335 mm de profundidade no contendor deixam o caminho livre para a próxima descarga.

Hydraulik/el: lätt åtkomligt hydraulpaket med indikator för förorenat oljefilter. Nu utrustat med en 60 liters tank, timräknare och överlastningsskydd för motorn.

Unidad hidráulica/eléctrica: Grupo hidráulico extensible con indicador de ensuciamiento del filtro de aceite. Nuevo son un tanque de 60 litros, contador de horas de servicio y la protección termica de motor.

Hidráulica/Eléctrica: grupo hidráulico extensible com aviso de sujidade no filtro do óleo. Novos são o reservatório de 60 litros, o contador de horas de serviço e a protecção térmica do motor.



Låg ljudnivå: vi har reducerat ljudet avsevärt tack vare vertikalt monterad motor och hydraulpump är monterad i oljetanken. Ljudnivån är nu under 70dBA.

Poco ruido: Reducción drástica de la emisión de ruido por el motor estando derecho y la bomba hidráulica en el tanque de aceite <70dBA



Silencioso: redução drástica da emissão de barulho do motor e da bomba hidráulica colocados verticalmente no depósito do óleo < 70 dBA.



Högkvalitativa kolvpress-styrningar: slittåliga syntetiska glidplattor (styrningar höger, vänster och botten) medför lång livslängd och problemfri drift av pressplattan.

Guías cualitativas de pistón: Guías de plástico resistente al desgaste (Guías a la derecha/ izquierda/ abajo) proveen una gran durabilidad y un funcionamiento del pistón sin dificultades.

Guias do pistão de qualidade: as peças plásticas (Teflon) lubrificantes (guias esquerda/ direita/ baixo) asseguram uma longa duração e um funcionamento sem problemas do pistão.



Hydraulrör: det finns inga känsliga hydraulslangar innanför pressplattan – endast fixerade hydraulrör på cylindrarna. Enkelt att utföra rengöring.

Mangueras hidráulicas: En la area de prensado no hay mangueras pesadas pero mangueras fijas en los cilindros. Por eso trabajos de limpieza pueden ser realizados más facilmente.

Condutores hidráulicos: dentro do espaço de compactação não se encontram tubos vulneráveis, mas condutores hidráulicos fixos nos cilindros. Assim os trabalhos de limpeza são facilmente realizados.



Designad för framtiden: smart design och hög finish ger ett professionellt intryck.

Diseño para el futuro: diseño precioso y acabado de alta calidad generan un imagen agradable.

Design para o futuro: o seu design inteligente e o acabamento de alta qualidade dão-lhe um aspecto robusto.

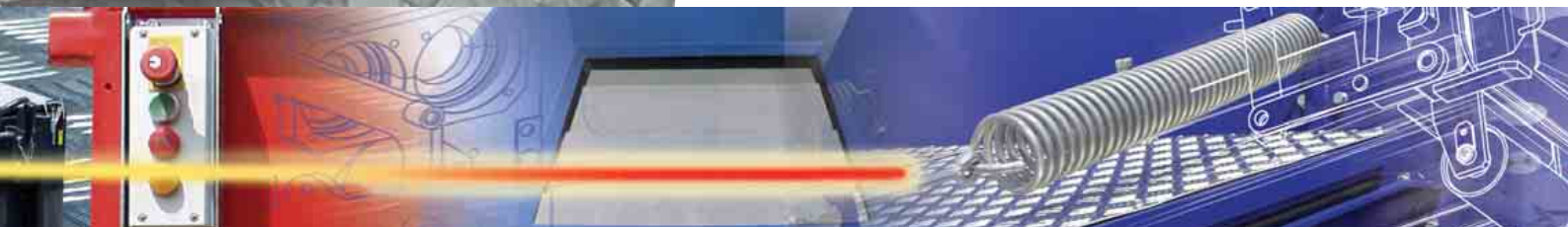

Du vet vad Du har!

Ud. sabe que tiene!

Você sabe o que tem!



RoDAB och Pöttinger står för kvalitet! Detta visar sig i varje steg av tillverkningsprocessen. Noggrant materialval, "state-of-the-art" tillverkningsystem, kvalitetskontroll och högutbildade specialister bekräftar de högt ställda kraven.

A Pöttinger la calidad es parte de emblema. En cada fase del proceso de fabricación. Para selección cuidadosa del material, plantas de fabricación muy modernas, control de calidad y especialistas gastoformados de mejor manera hablan para si mismo. Así está asegurado que solo productos de primer calidad con gran durabilidad salen de nuestra casa. Además la dirección individual y el diseño moderno aportan al contenedor su toque especial. Entonces Ud. sabe que tiene!

Na Pöttinger a qualidade é uma imagem de marca. Isto reflecte-se em cada fase do processo de produção. A cuidadosa selecção de material, as mais modernas instalações de fabrico, o controlo de qualidade e os maiores especialistas falam por si. Assim asseguramos que só utilizamos produtos de primeira qualidade e com longa duração. Deste modo um tratamento personalizado e um design moderno dão ao contenedor um toque especial. Você sabe o que tem.

Inkastöppning

Boca de alimentación
Abertura de carga

Upptill

Arriba

Parte superior

Nertill

Abajo

Parte inferior

Hydraulpaket

Unidad hidráulica

Grupo hidráulico

Anti-återfjädringsystem

Sistema de retención

Sistema de retenção

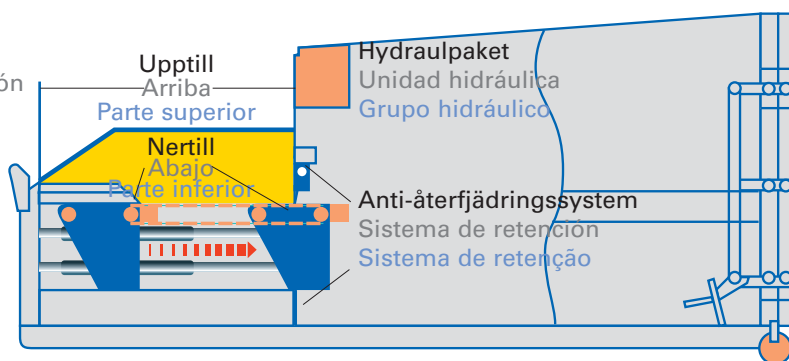

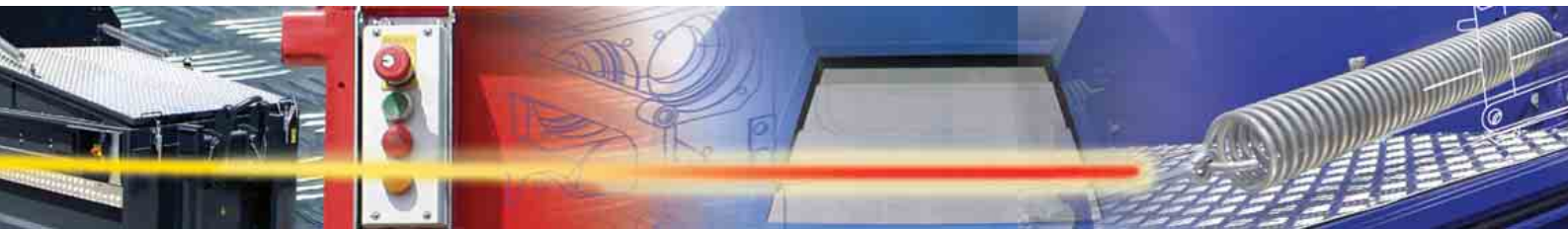

MULTIPRESS AK 8/10/12

Liftdumpersystem (kan beställas på lastväxlarram)

Para camión de cadenas

Para veículos com sistema de correntes
roll-on/roll-off

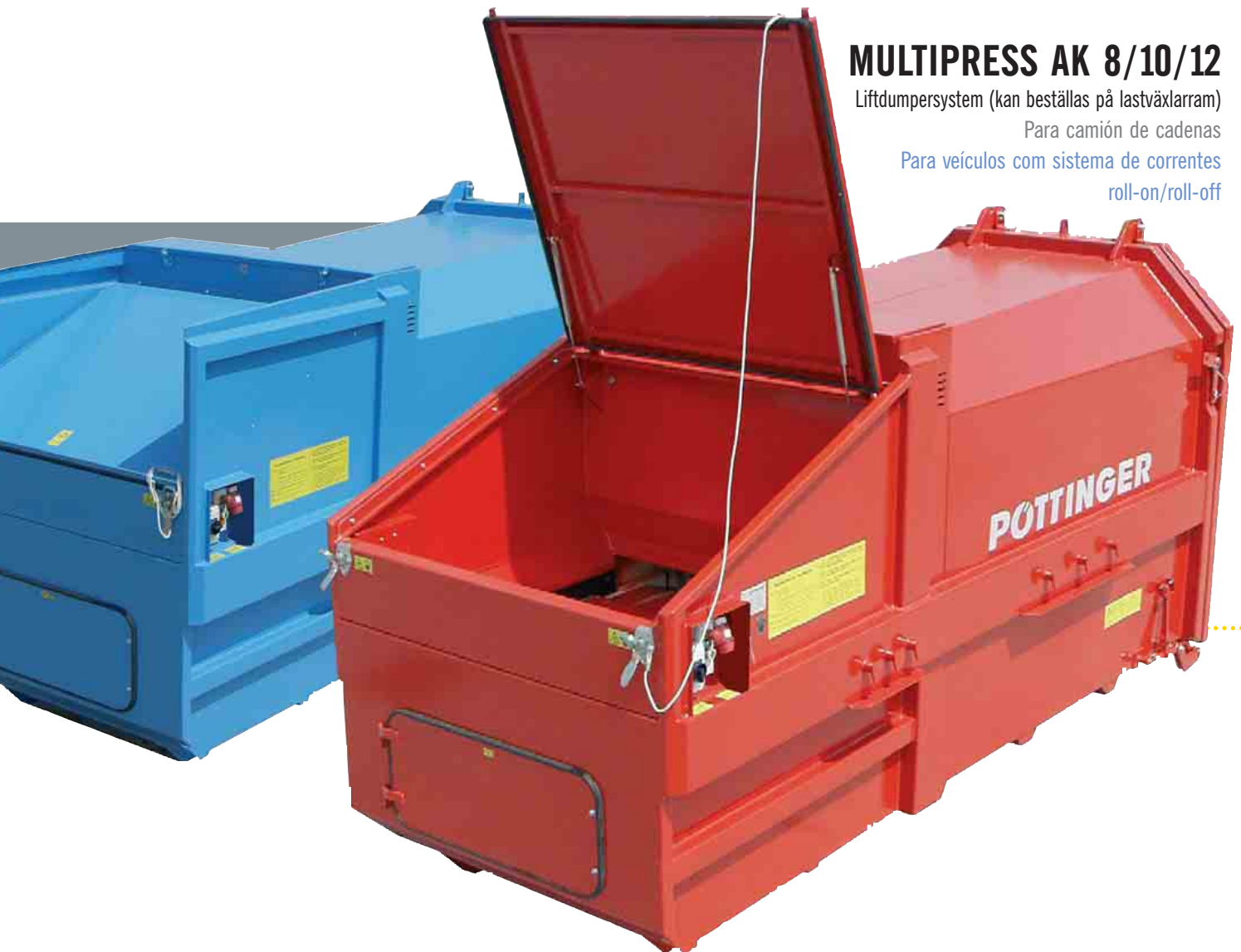

Robotsvetsning för högsta kvalitet
Alta calidad en soldadura por robot
Alta qualidade conseguida pelo fabrico de soldaduras robotizadas





Vi ger insikt

Le damos detalles

Em retrospectiva



Skruvmonterade trattar: för marklastning, kajlastning eller kombination

Variantes de tolva atornillables: Tolva para suelo, rampa o tolva multifuncional

Variações da tremonha de carga: chão, rampas e combinados

Stor volym vid varje slag – 1,4 / 1,9 m³

Gran volumen de alimentación – 1,4 / 1,9 m³

Grande volume – 1,4 / 1,9 m³



Monteringslister för kärlvändare

Placa atornillada para volteador

Placa aparafusada para a báscula contentores



Lätt monterbara tillbehör: Lyftkrok bak. (standard i Sverige), hjul (vikbara) fram. Fasta hjul fram är standard i Sverige.

Gancho y ruedas enchufables

Gancho e rodas dissimuláveis

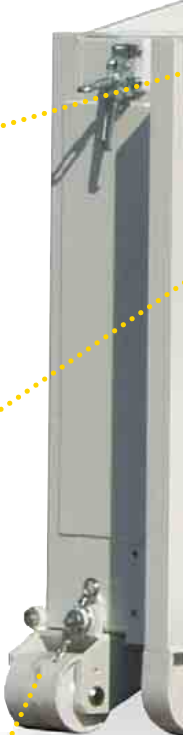



Manöverpanel: lättanvänd och väl skyddad – kan förlängas

Botonera de mando: Clara y ampliable

Painel de controlo: claro e extensível





Lättåtkomligt – utdragbart hydraulpaket

Unidad hidráulica extraíble

Grupo hidráulico extensível



Lätt att ändra mellan sidohängd och topphängd tömningsdörr

Reequipable a puerta trasera lateral o basculante

Porta traseira lateral ou basculante

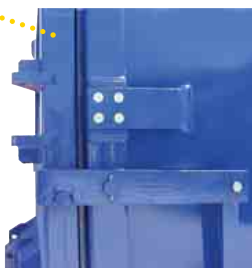

Stabil tömningsdörr – vätsketät konstruktion

Puerta sólida de vaciado para estanqueidad para líquidos

Porta de retenção de líquidos

Effektivt anti-återfjädringssystem: tröskel, återfjädringsfingrar och pressplattans slaglängd på 335 mm in i containern

Sistema efectivo de retención: Trashholder, púas de retención y 335 mm profundidad

Sistema de retenção efectivo: "Trash holder", pontas de retenção e um pistão de 335 mm de profundidade



Tekniska data / Datos técnicos / Dados técnicos

MULTIPRESS	MP 8-AK	MP 10-AK	MP 12-AK	MP 16/1400	MP 20/1400	MP 22/1400	MP 16/1900	MP 20/1900	MP 24/1900
Volym container m ³ Volumen contenedor m ³ Volume do contentor m ³	8	10	12	16	20	22	16	20	24
Längd mm Longitud mm Comprimento mm	4000	4500	4900	5630*	6430*	6830*	6030*	6830*	—
Bredd x Höjd mm Anchura x Altura mm Largura x Altura mm	2050 x 2350	2050 x 2350	2050 x 2350	2500 x 2672	2500 x 2672	2500 x 2672	2500 x 2672	2500 x 2672	2500 x 2672
Inkasthöjd mm Altura alimentación mm Altura da alimentação mm	1400	1400	1400	1400	1400	1400	1400	1400	1400
Volym/slag m ³ Volumen/elevación m ³ Volume m ³	0,9	0,9	0,9	1,4	1,4	1,4	1,9	1,9	1,9
Pressöppning B x L mm Boca prensa B x L mm Boca de alimentação por baixo L x C mm	1000 x 1450	1000 x 1450	1000 x 1450	1860 x 1050	1860 x 1050	1860 x 1050	1860 x 1450	1860 x 1450	1860 x 1450
Inkastöppning B x L mm Boca alimentación B x L mm Boca de alimentação por cima L x C mm	1400 x 1570	1400 x 1570	1400 x 1570	1860 x 1751	1860 x 1751	1860 x 1751	1860 x 2151	1860 x 2151	1860 x 2151
Presskraft kN Potencia kN Força de compressão kN	250	250	250	340	340	340	340	340	340
Presscykel (sek) Duración de ciclo sec. Ciclo — duração sec.	24	24	24	40	40	40	55	55	55
Motore kW Motor kW Potência do motor kW	5,5	5,5	5,5	5,5	5,5	5,5	5,5	5,5	5,5
Trög säkring (A) Fusible lenta Disjuntores fusão lenta	16	16	16	16	16	16	16	16	16
Mashinvikt kg Peso en vacío kg Peso em vazio kg	2.750	3.000	3.400	5.200	5.600	5.800	5.800	6.200	6.600
Konisk Cónico Cónico	3-sidor / en 3 lados / 3 lados à 100 mm								

Komprimator / Autocompactor / Compactador 1400, 1900 Volym / Volumen / Volume 16-24 m³

* Svensk Standard

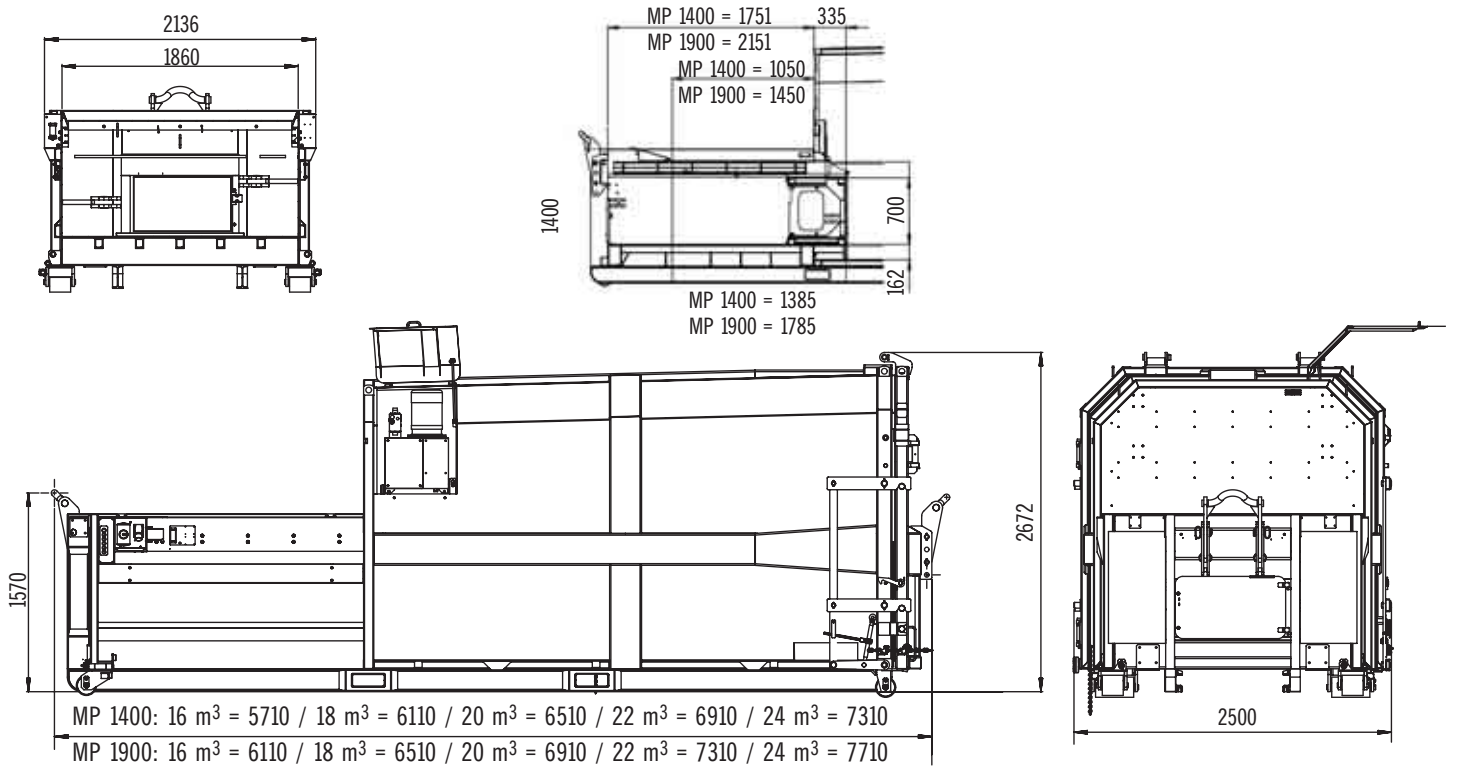

MULTIPRESS SC

Skruvkomprimator
 Compactador sin-fin
 Compactador tipo parafuso



MULTIPRESS ECO

Komprimator med vågsystem
 Autocompactor con sistema de pesado
 Compactador com sistema de pesagem



MULTIPACK

Balpress vertikal och horisontal
 Prensas de balas verticales y horizontales
 Prensa vertical e horizontal



Poligono Ibaiondo 16
 Tel. (943) 33 14 24
 Fax (943) 33 15 49
 Tel. Móvil 62 93 91 531
 20120 HERNANI (Guipúzcoa) SPAIN
 www.str-2000.com



Återvinningsteknik
 Tecnologia nella raccolta dei rifiuti
 Tecnologias ambientais

Pöttinger Entsorgungstechnik GmbH & Co KG
A-4710 Grieskirchen, Industriestraße 30
 Telefon +43 (0) 7248 / 600-262
 Telefax +43 (0) 7248 / 600-429
D-86899 Landsberg/Lech, Spöttinger-Straße 24
 Telefon +49 (0) 8191 / 9299-141
 Telefax +49 (0) 8191 / 9299-144
CH-8820 Wädenswil, Einsiedlerstrasse 25
 Telefon +41 (0) 44 / 780 97 77
 Telefax +41 (0) 44 / 780 98 00